

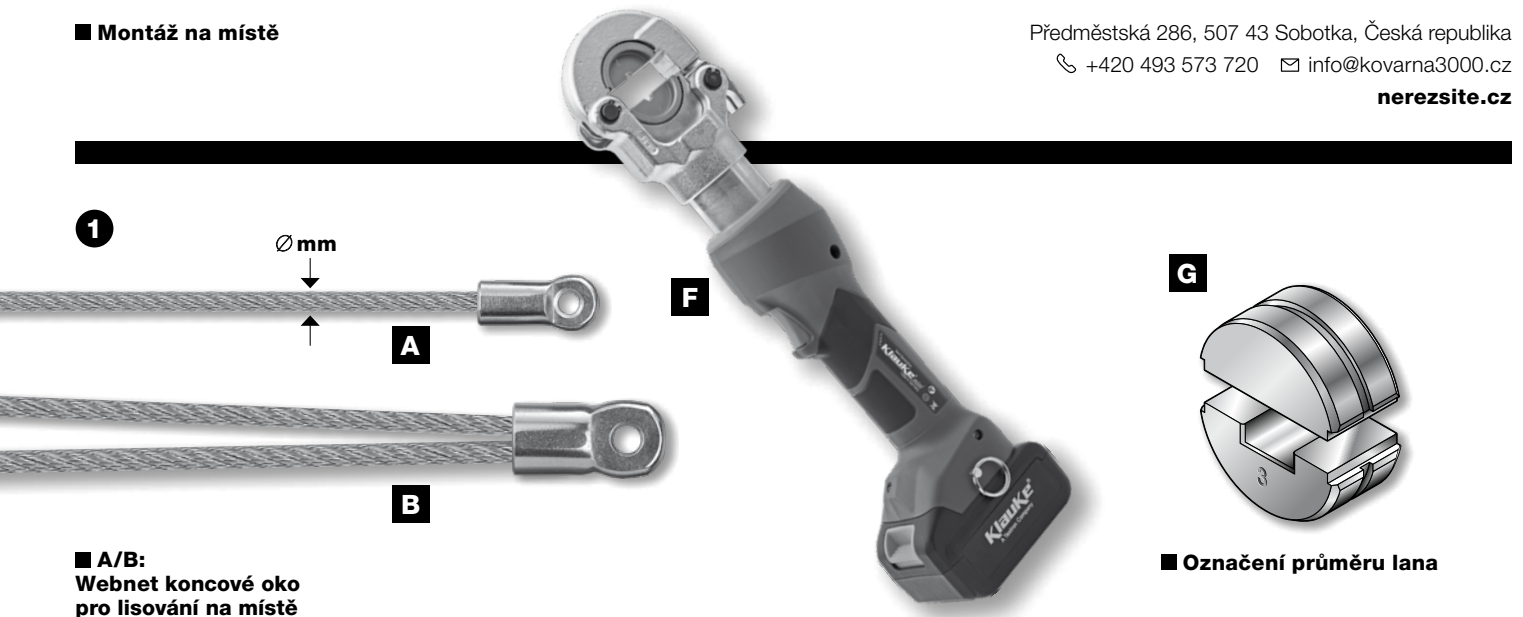

Verze 04.2018

Předměstská 286, 507 43 Sobotka, Česká republika
☎ +420 493 573 720 ✉ info@kovarna3000.cz
nerezsite.cz

■ **Montáž na místě**



1

Ø mm

A

F

G

B

■ **A/B:**
Webnet koncové oko pro lisování na místě

Číslo 30880 -...

A ...-02 (pro jedno lano)

B ...-01 (pro dvě lana)

■ **F:**
Baterie pro lisovací kleště viz zadní strana

■ **G:**
Čelisti viz zadní strana

■ **Označení průměru lana**

2

■ Použijte lisovací nástroj **Webnet** k nalisování **koncových ok Webnet** na volné konce lana (viz zadní strana).
Ujistěte se, že jste vybrali správné koncové oko pro jedno nebo dvě lana!
Během procesu lisování musí čelisti dosáhnout **celoplošného kontaktu**.

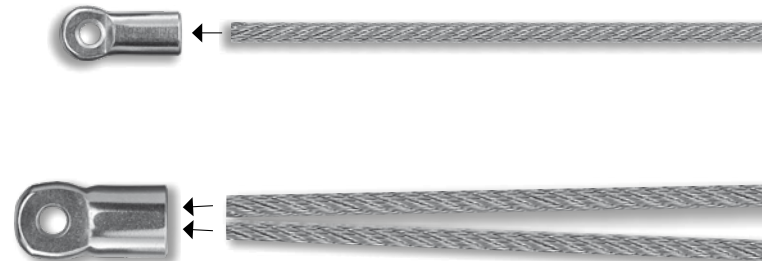

■ **Správnost lisování** a samotná kompatibilita správného průměru lanka musí být zkontrolována uživatelem.

Funkčnost je pouze zaručena s lany **Jakob - číslo: 10820 - a 10830.-**

Mez pevnosti (podle EN 1993-1-11):
viz tabulka níže.

Lano Číslo 10820 -	Lano Číslo 10830 -
Ø mm	Ø mm
1	
1,5	1,5
2	2
3	3

■ Lisovací kleště Webnet typ 2 (400 mm)

C  Ø 1/1,5/2 mm

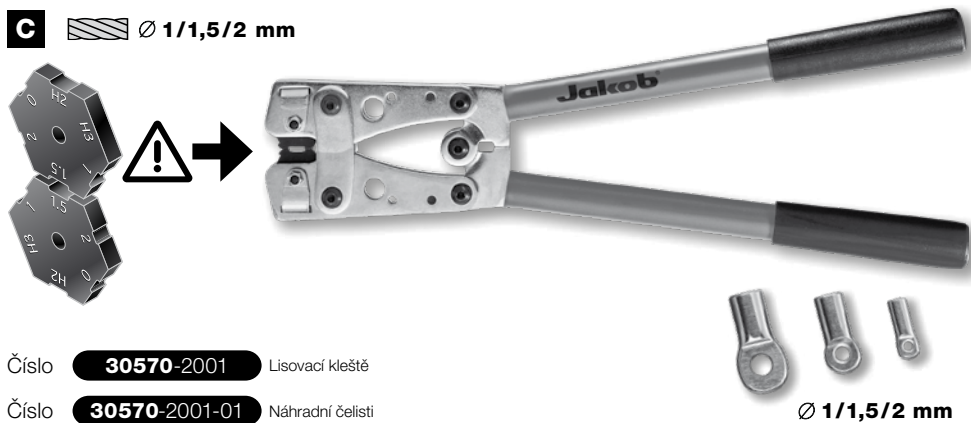

Číslo **30570-2001** Lisovací kleště

Číslo **30570-2001-01** Náhradní čelisti

Ø 1/1,5/2 mm

Koncové oko	Lano	Číslo čelistí
Číslo	Ø mm	Číslo
30880-0100-02	1	1 - 1
30880-0100-01	1	
30880-0150-02	1,5	1.5 - 1.5
30880-0150-01	1,5	
30880-0200-02	2	2 - 2
30880-0200-01	2	

-02 pro jedno lano
-01 pro dvě lana

■ Akumulátorové lisovací kleště EK 354 ML

Odpovídá DIBt Z-14.7-557

E  Ø 1/1,5 mm

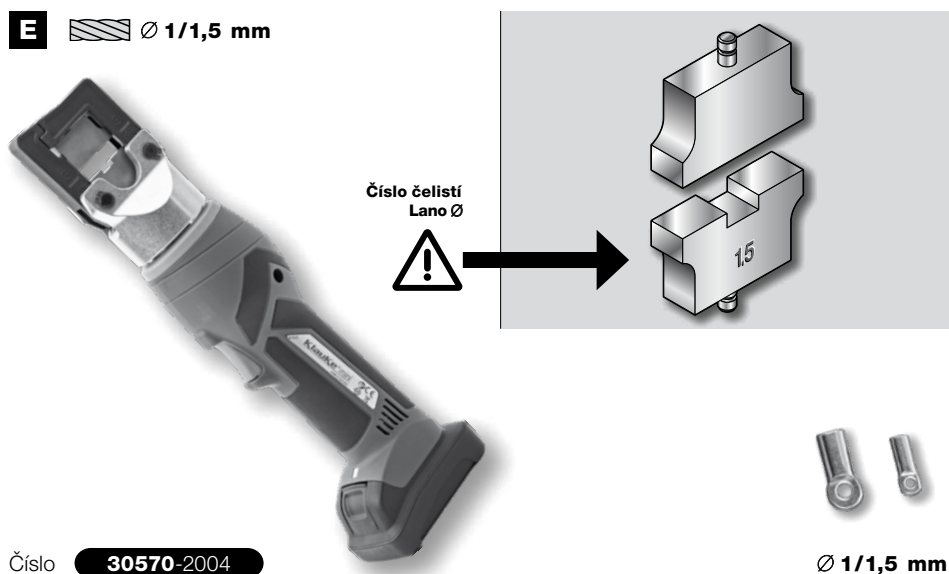

Číslo **30570-2004**

Ø 1/1,5 mm

Koncové oko	Lano	Číslo čelistí
Číslo	Ø mm	Číslo
30880-0100-02	1	1
30880-0100-01	1	30570-0004-10
30880-0150-02	1,5	1.5
30880-0150-01	1,5	30570-0004-15

-02 pro jedno lano
-01 pro dvě lana

■ Akumulátorové lisovací kleště EKM 6022 CL

Odpovídá DIBt Z-14.7-557

F  Ø 1/1,5/2/3 mm

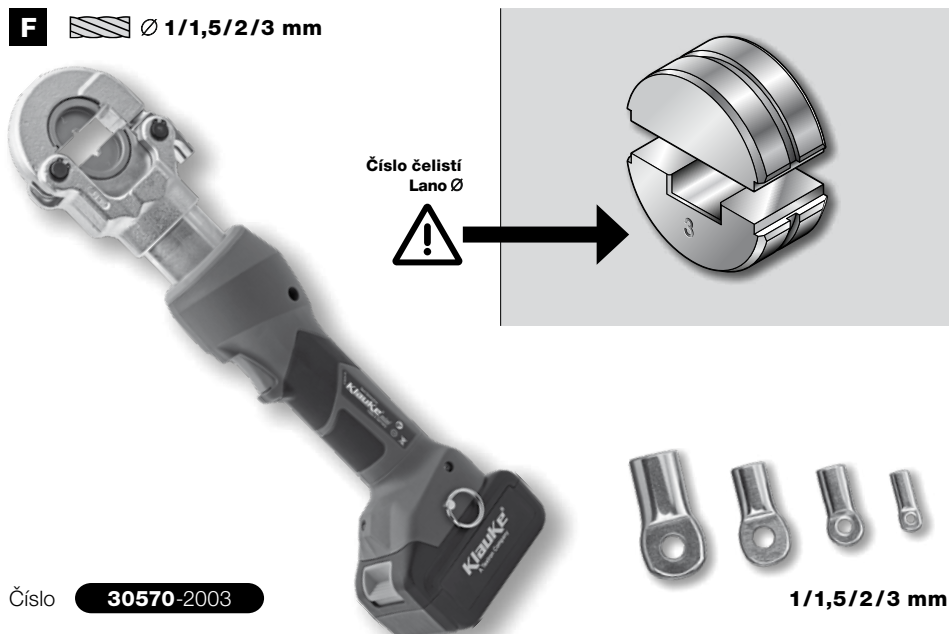

Číslo **30570-2003**

1/1,5/2/3 mm

Koncové oko	Lano	Číslo čelistí
Číslo	Ø mm	Číslo
30880-0100-02	1	1
30880-0100-01	1	30570-0003-10
30880-0150-02	1,5	1.5
30880-0150-01	1,5	30570-0003-15
30880-0200-02	2	2
30880-0200-01	2	30570-0003-20
30880-0300-02	3	3
30880-0300-01	3	30570-0003-30

-02 pro jedno lano
-01 pro dvě lana



Verze 04.2018

Předměstská 286, 507 43 Sobotka, Česká republika
☎ +420 493 573 720 ✉ info@kovarna3000.cz
nerezsite.cz

■ **Montáž na místě**

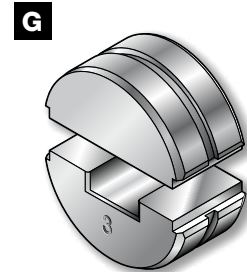
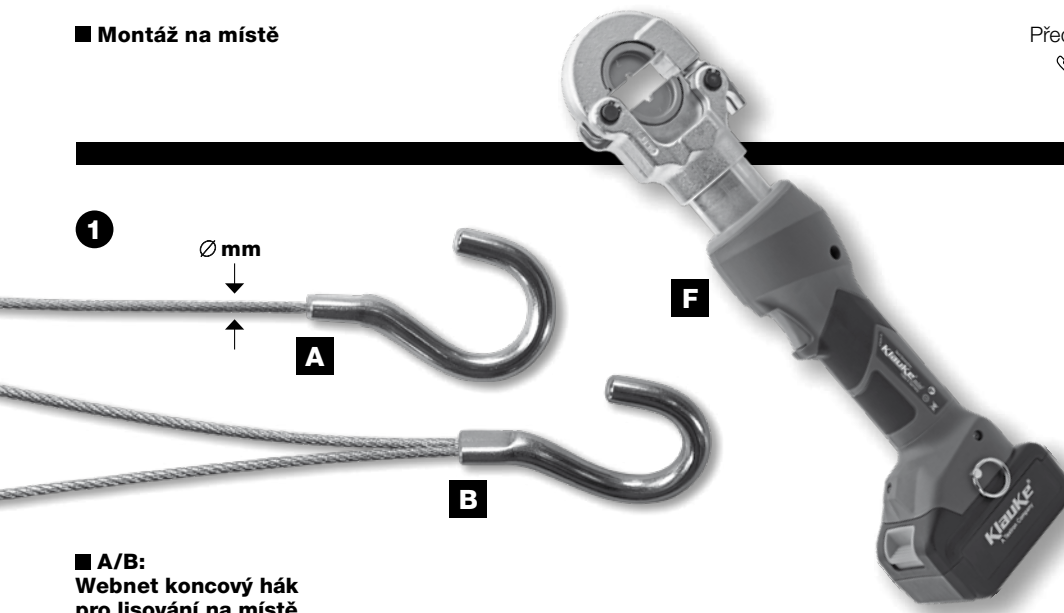

■ **Označení průměru lana**

■ **A/B:**
Webnet koncový hák pro lisování na místě
Číslo 30880-...
A ...-11 a ...-14 (pro jedno lano)
B ...-12 a ...-15 (pro dvě lana)

■ **F:**
Baterie pro lisovací kleště viz zadní strana

■ **G:**
Čelisti viz zadní strana

2

■ Použijte **lisovací nástroj Webnet** k nalisování koncových háků na volné konce lana (viz zadní strana).
Ujistěte se, že jste vybrali správný koncový hák pro jedno (**A**) nebo dvě lana (**B**)!

Během procesu lisování musí čelisti dosáhnout **celoplošného kontaktu**.

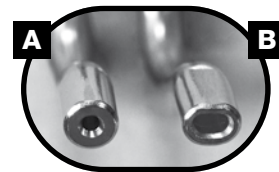

■ **Správnost lisování** a samotná kompatibilita správného průměru lanka musí být zkontrolována uživatelem.

Funkčnost je pouze zaručena s lany **Jakob - číslo: 10820 - a 10830.-**

Mez pevnosti (podle EN 1993-1-11): viz tabulka níže.

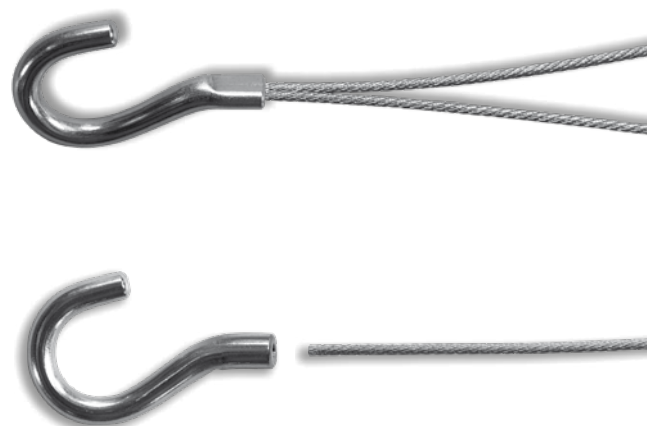

Lano Číslo 10820 -	Lano Číslo 10830 -
Ø mm	Ø mm
1,5	1,5
2	2

■ Lisovací kleště Webnet typ 2 (400 mm)

C  Ø 1/1,5/2 mm



Číslo **30570-2001** Lisovací kleště

Číslo **30570-2001-01** Náhradní čelisti

Ø 1,5/2 mm

Koncový hák	Lano	Číslo čelistí
Číslo	Ø mm	
30880-0150-11	1,5	1.5 - 1.5
30880-0150-14	1,5	
30880-0150-12	1,5	
30880-0150-15	1,5	
30880-0200-11	2	2 - 2
30880-0200-14	2	
30880-0200-12	2	
30880-0200-15	2	
-11/-14 pro jedno lano -12/-15 pro dvě lano		

■ Akumulátorové lisovací kleště EK 354 ML

Odpovídá DIBt Z-14.7-557

E  Ø 1/1,5 mm

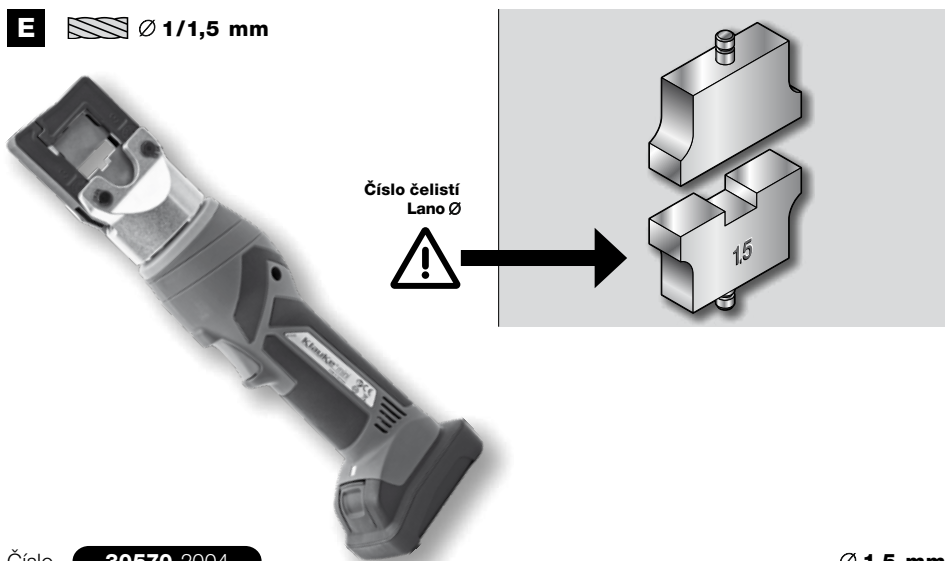

Číslo **30570-2004**

Ø 1,5 mm

Koncový hák	Lano	Číslo čelistí
Číslo	Ø mm	
30880-0150-11	1,5	1.5 30570-0004-15
30880-0150-14	1,5	
30880-0150-12	1,5	
30880-0150-15	1,5	
-11/-14 pro jedno lano -12/-15 pro dvě lano		

■ Akumulátorové lisovací kleště EKM 6022 CL

Odpovídá DIBt Z-14.7-557

F  Ø 1/1,5/2/3 mm

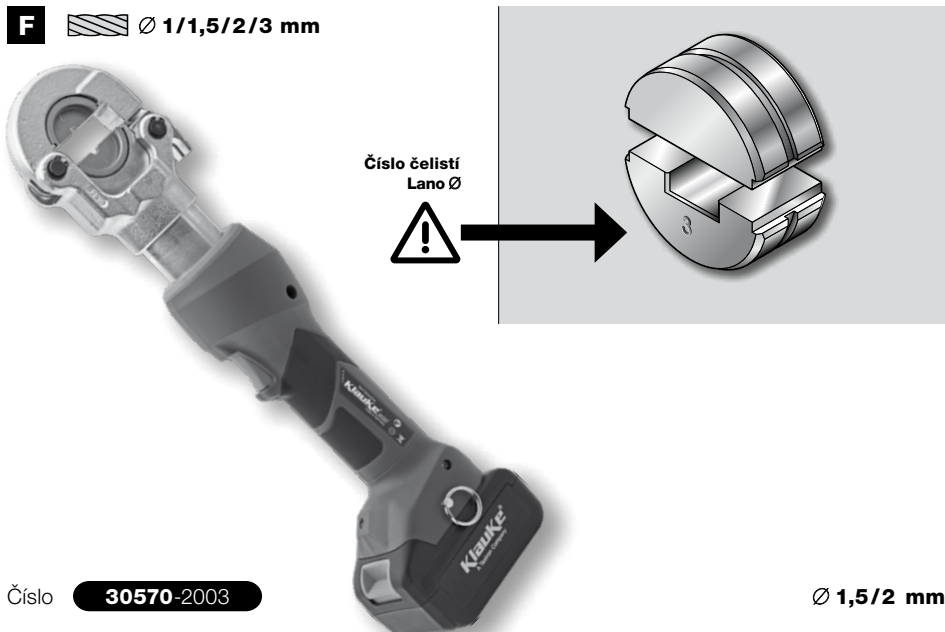

Číslo **30570-2003**

Ø 1,5/2 mm

Koncový hák	Lano	Číslo čelistí
Číslo	Ø mm	
30880-0150-11	1,5	1.5 30570-0003-15
30880-0150-14	1,5	
30880-0150-12	1,5	
30880-0150-15	1,5	
30880-0200-11	2	2 30570-0003-20
30880-0200-14	2	
30880-0200-12	2	
30880-0200-15	2	
-11/-14 pro jedno lano -12/-15 pro dvě lano		



Verze 04.2018

Předměstská 286, 507 43 Sobotka, Česká republika

☎ +420 493 573 720 ✉ info@kovarna3000.cz

nerezsite.cz

■ **Montáž na místě**

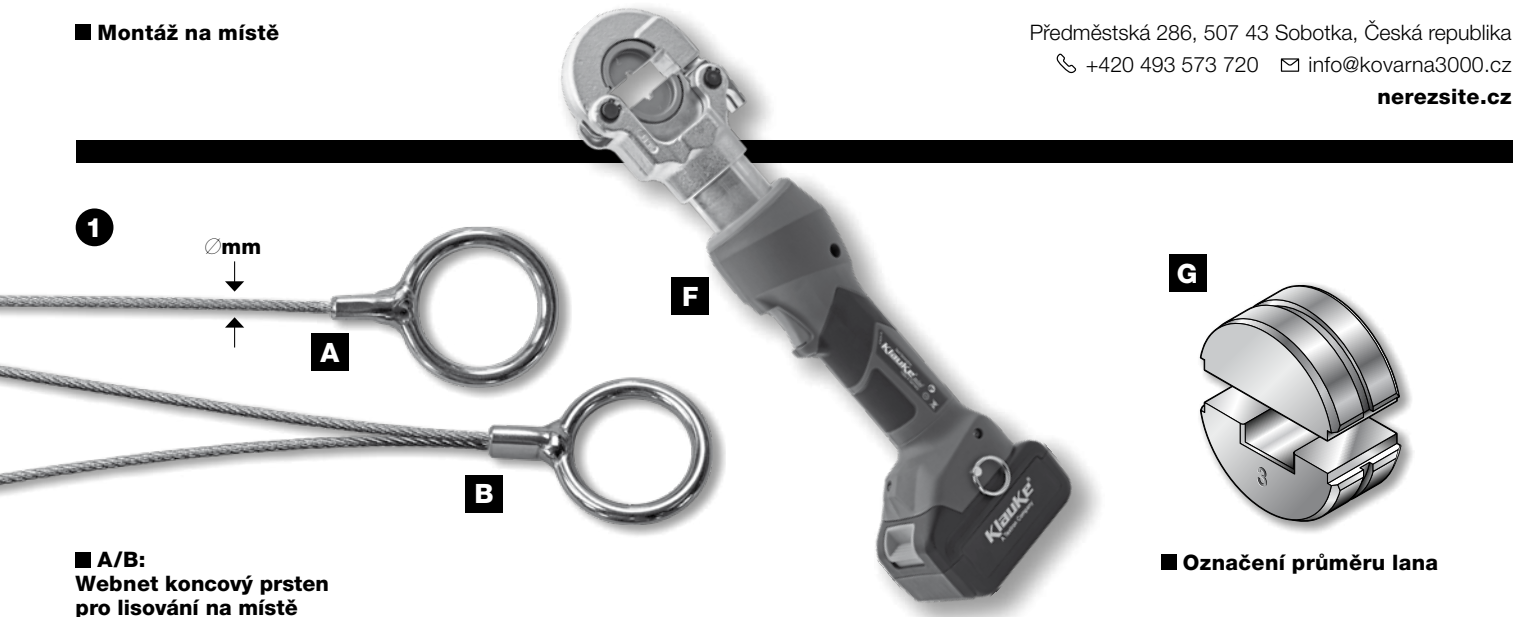

■ **A/B:**
Webnet koncový prsten pro lisování na místě
Číslo 30880 -...
A ...-21 a ...-23 (pro jedno lano)
B ...-22 a ...-24 (pro dvě lana)

■ **F:**
Baterie pro lisovací kleště viz zadní strana

■ **G:**
Čelisti viz zadní strana

■ **Označení průměru lana**

2

■ Použijte **lisovací nástroj Webnet** k nalisování koncových prstenu na volné konce lana (viz zadní strana). Ujistěte se, že jste vybrali správný koncový hák pro jedno (**A**) nebo dvě lana (**B**)!

Během procesu lisování musí čelisti dosáhnout **celoplošného kontaktu**.

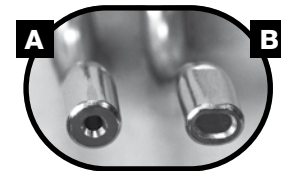

■ **Správnost lisování** a samotná kompatibilita správného průměru lanka musí být zkontrolována uživatelem.

Funkčnost je pouze zaručena s lany **Jakob - číslo: 10820 - a 10830 -**

Mez pevnosti (podle EN 1993-1-11): viz tabulka níže.



Lano Číslo 10820 -	Lano Číslo 10830 -
Ø mm	Ø mm
1,5	1,5
2	2

■ Lisovací kleště Webnet typ 2 (400 mm)

C  Ø 1/1,5/2 mm



Číslo **30570-2001** Lisovací kleště

Číslo **30570-2001-01** Náhradní čelisti

Ø 1,5/2 mm

Koncový prsten	Lano	Číslo čelistí
Číslo	Ø mm	
30880-0150-21	1,5	1.5 - 1.5
30880-0150-23	1,5	
30880-0150-22	1,5	
30880-0150-24	1,5	
30880-0200-21	2	2 - 2
30880-0200-23	2	
30880-0200-22	2	
30880-0200-24	2	

-21/-23 pro jedno lano
-22/-24 pro dvě lano

■ Akumulátorové lisovací kleště EK 354 ML

Odpovídá DIBt Z-14.7-557

E  Ø 1/1,5 mm

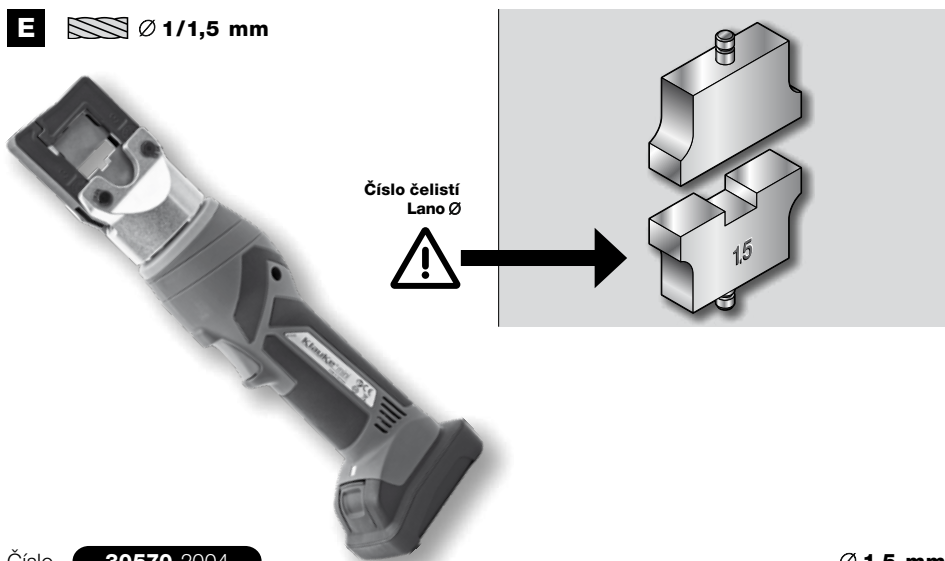

Číslo **30570-2004**

Ø 1,5 mm

Koncový prsten	Lano	Číslo čelistí
Číslo	Ø mm	
30880-0150-21	1,5	1.5 30570-0004-15
30880-0150-23	1,5	
30880-0150-22	1,5	
30880-0150-24	1,5	

-21/-23 pro jedno lano
-22/-24 pro dvě lano

■ Akumulátorové lisovací kleště EKM 6022 CL

Odpovídá DIBt Z-14.7-557

F  Ø 1/1,5/2/3 mm

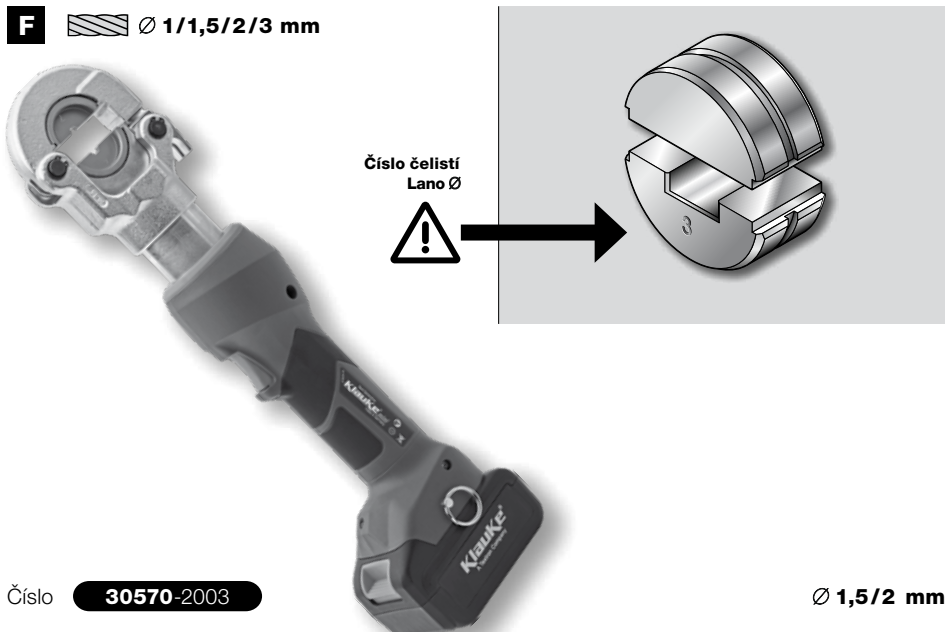

Číslo **30570-2003**

Ø 1,5/2 mm

Koncový prsten	Lano	Číslo čelistí
Číslo	Ø mm	
30880-0150-21	1,5	1.5 30570-0003-15
30880-0150-23	1,5	
30880-0150-22	1,5	
30880-0150-24	1,5	2 30570-0003-20
30880-0200-21	2	
30880-0200-23	2	
30880-0200-22	2	
30880-0200-24	2	

-21/-23 pro jedno lano
-22/-24 pro dvě lano